

ГАРАНТИЙНЫЙ ТАЛОН

Просим Вас хранить талон в течение всего гарантийного срока.

С момента подписания Покупателем Гарантийного талона считается, что:

- Вся необходимая информация об изделии и его потребительских свойствах в соответствии со ст. 10 Закона "О защите прав потребителей" предоставлена Покупателю в полном объеме;
- Покупатель претензий к внешнему виду / комплектности купленного изделия не имеет;
- Покупатель получил Инструкцию по эксплуатации купленного изделия на русском языке;
- С условиями гарантийного обслуживания/особенностями эксплуатации купленного изделия ознакомлен и согласен:

Покупатель _____

Подпись _____ Дата _____

ОТМЕТКА О ПРОДАЖЕ

Модель	
Дата продажи	
Номер документа	
Штамп магазина	Подпись продавца

ОТМЕТКА О ПОДКЛЮЧЕНИИ

Название монтажной организации:	
Лицензия №:	Телефон:
Дата установки:	
Подпись, печать	

ОТМЕТКА О РЕМОНТЕ

Название организации, выполняющей ремонт:	
Ф.И.О. мастера:	Телефон:
Дата ремонта:	
Подпись, печать	

ГАРАНТИЙНОЕ ОБСЛУЖИВАНИЕ предоставляет:

СЕРВИСНЫЙ ЦЕНТР

664007, Россия, г. Иркутск, ул. Поленова, 17

Тел. (395 2) 531-435, 531-438

Инструкция по установке и эксплуатации

ЦИРКУЛЯЦИОННЫЙ ЦЕНТРОБЕЖНЫЙ НАСОС

OTGON Optima серия CP



СОДЕРЖАНИЕ

1. Назначение..... 2
 2. Комплект поставки..... 2
 3. Основные технические характеристики..... 2
 4. Описание и принцип действия прибора..... 4
 5. Монтаж и эксплуатация прибора..... 4
 6. Меры безопасности..... 5
 7. Техническое обслуживание и правила хранения..... 5
 8. Возможные неисправности и методы их устранения..... 6
 9. Гарантийное обслуживание..... 7
 10. Гарантийный талон..... 8

Уважаемый покупатель!

Вы приобрели циркуляционный центробежный насос (далее «насос») OTGON Optima серии CP. Перед установкой и включением насоса, пожалуйста, внимательно прочтите настоящую инструкцию. Вы найдете в ней описание устройства насоса, рекомендации по его монтажу и хранению, меры предосторожности, а также советы по устранению обнаруженных неполадок. Строго соблюдайте приведенные в инструкции указания!

Изготовитель не несет ответственности за ущерб, нанесенный в случае невыполнения потребителем требований и рекомендаций по установке, подключению, эксплуатации и обслуживанию прибора, указанных в соответствующих разделах настоящей Инструкции.

1. НАЗНАЧЕНИЕ

Циркуляционный центробежный насос OTGON Optima серии CP предназначен для перекачивания рабочих жидкостей в отопительных системах. Насосы также могут применяться в бытовых системах горячего водоснабжения. Рабочие жидкости должны быть чистые, маловязкие, неагрессивные и невзрывоопасные, без твердых и волокнистых включений.

2. КОМПЛЕКТ ПОСТАВКИ

1. Насос с соединениями - 1 шт.
2. Инструкция по эксплуатации изделия - 1 шт.
3. Упаковка - 1 шт.

3. ОСНОВНЫЕ ТЕХНИЧЕСКИЕ ХАРАКТЕРИСТИКИ

Общие характеристики:

Параметры электросети: напряжение - 220 В ± 10%; частота - 50 Гц

Максимальное рабочее давление: 10 бар

Мин. давление на входе при температуре:

+ 50°C	0,05 бар
+ 95°C	0,3 бар
+ 110°C	1 бар

Диапазон рабочих температур теплоносителя: от -10°C до +110°C

Максимальная температура окружающей среды: + 40°C

Регулировка частоты оборотов: трехступенчатая/одноступенчатая, механическая

Класс изоляции: F

Класс защиты: IP44

Прочие характеристики - см. Таблица 1, рис. 1.

Таблица 1.

Модель	CP 25-40	CP 32-40	CP 25-60	CP 32-60	CP 25-80	CP 32-80
Макс. производительность, м³/ч	3,42	3,96	4,14	4,2	6,9	9,6
Макс. напор, дм	45	45	60	60	80	80
Присоединительные размеры, мм	25	32	25	32	25	32
Вес, кг	3,2	3,6	3,3	3,7	4,5	5,5
Ступени мощности, Вт	1	38	38	46	46	145
	2	53	53	67	67	170
	3	72	72	93	93	182

Рис. 1 Напорно-расходные характеристики насоса

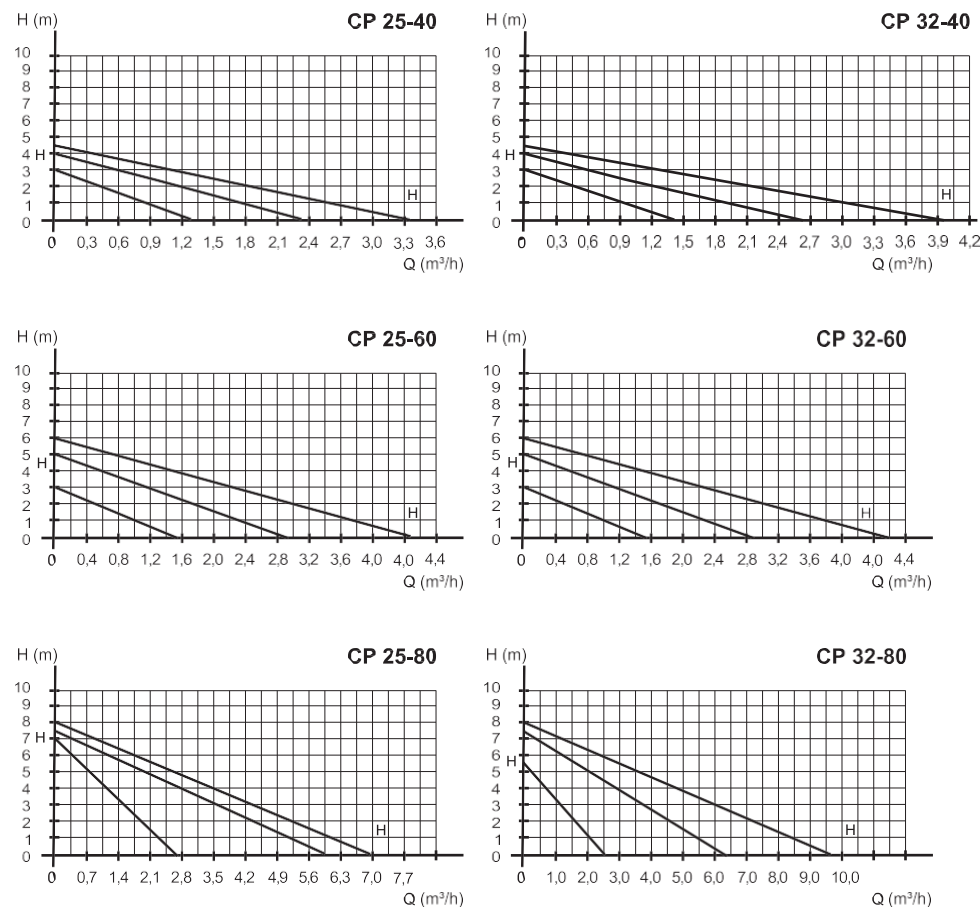

4. ОПИСАНИЕ И ПРИНЦИП ДЕЙСТВИЯ ПРИБОРА

Насос укомплектован цилиндрическим электродвигателем, керамическим валом и подшипниками, которые обеспечивают установку рабочего колеса и ротора.

Материал корпус насоса - чугун.

Рабочее колесо выполнено из полипропилена, подшипники насоса - из керамики.

Охлаждение электродвигателя и смазка подшипников осуществляется перекачиваемой средой.

В результате воздействия рабочего колеса на жидкость она выходит из него с более высоким давлением и с большей скоростью, чем на входе. Выходная скорость преобразуется в корпусе насоса в давление перед выходом жидкости из насоса.

Для нормальной работы насоса необходимо обеспечить постоянный приток перекачиваемой воды. Насос имеет регулируемую частоту вращения для обеспечения точного соответствия требованиям системы.

Пояснения по обозначению насоса:

OTGON Optima CP 25-40

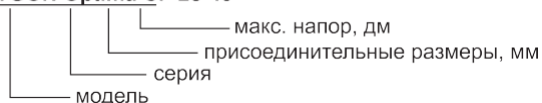

5. МОНТАЖ И ЭКСПЛУАТАЦИЯ ПРИБОРА

Все работы по установке и обслуживанию насосов должны производиться только квалифицированными специалистами!

Насос устанавливается в помещении, защищенном от атмосферных осадков, с температурой не ниже +5°C.

Перед включением насоса проверьте:

- параметры питающей электросети;
- убедитесь, что все необходимые краны открыты;
- убедитесь в герметичности трубопроводов и резьбовых соединений.

Монтаж производить согласно Рис. 2.

Внимание!

Перед установкой насоса, либо перед запуском после длительного простоя вы должны убедиться в том, что вращающиеся детали двигаются свободно. Для этого открутить заглушку плоской отверткой и повернуть вал.

6. МЕРЫ БЕЗОПАСНОСТИ

При подключении и эксплуатации насос обязательно должен быть заземлен!

Все работы по осмотру, подключению, эксплуатации и обслуживанию насоса осуществляются только при отключенном питающем напряжении самого насоса и тех механизмов, с которыми он может быть соединен электрически!

Запрещается:

- Устанавливать насос на поверхности, подверженной ударам и вибрации.
- Эксплуатировать прибор при отсутствии воды во всасывающем трубопроводе.
- Включать насос при отсутствии любой составляющей детали.
- Эксплуатировать прибор при закрытом выходном отверстии насоса и/или при закрытом напорном трубопроводе.

Рис. 2

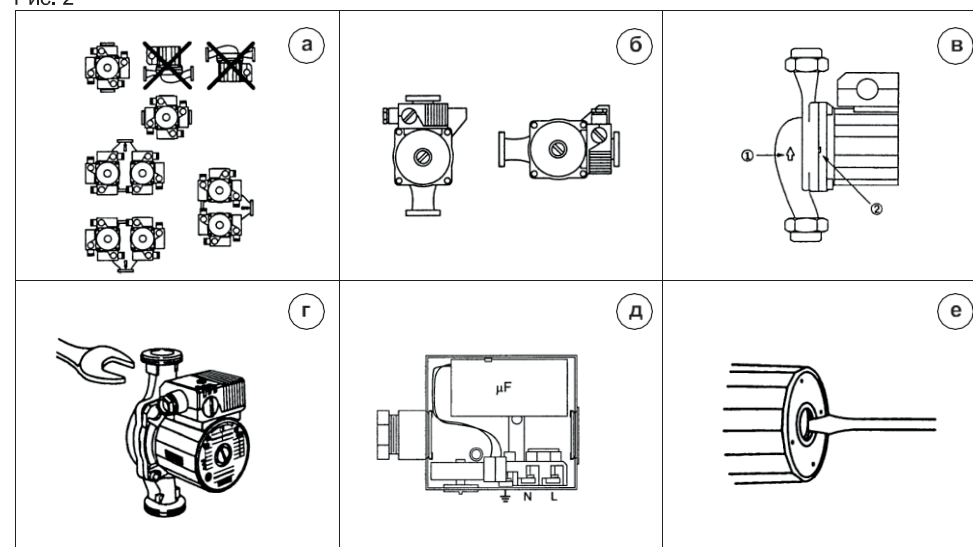

7. ТЕХНИЧЕСКОЕ ОБСЛУЖИВАНИЕ И ПРАВИЛА ХРАНЕНИЯ

К техническому обслуживанию допускаются только квалифицированный специалист.

- Очищайте насос от пыли или других загрязнений.
- Контролируйте уровень шума, создаваемый насосом.
- Контролируйте отсутствие протечек в самом насосе и в подсоединенных трубопроводах.
- Проверяйте электрические контакты.

Важно:

- Хранить насос в упаковке в закрытом помещении, защищенном от влаги, при температуре не ниже -10°C и не выше +50°C.

8. ВОЗМОЖНЫЕ НЕИСПРАВНОСТИ И МЕТОДЫ ИХ УСТРАНЕНИЯ

Неисправность	Возможная причина	Метод устранения
Насос не работает	Отсутствие напряжения в электросети или напряжение в электросети не соответствует указанному в настоящей инструкции.	Обеспечьте подачу напряжения. Установите стабилизатор напряжения.
	Повреждены двигатель или питающий кабель.	Проверьте двигатель и кабель с помощью измерения сопротивления обмоток эл. двигателя насоса и/или питающего кабеля.
	Насос забился инородными предметами и заклинил. Перекачиваемая жидкость на момент поломки не соответствует назначению насоса.	Освободите насос от инородных предметов. Замените насос насосом, который предназначен для перекачиваемой жидкости.
	Поврежден конденсатор.	Заменить конденсатор.
	Блокировка подшипников насоса из-за образования отложений.	Кратковременно переключить насос на максимальную частоту или деблокировать ротор, введя отвертку в паз и проворачивая от руки.
Производительность насоса не достигает номинального значения	Напряжение в электросети не соответствует указанному в настоящей инструкции.	Установите стабилизатор напряжения.
	Потери напора в трубопроводах превышают допустимое значение.	Обеспечьте уменьшение потерь напора или замените насос насосом большей мощности.
	Вентили на напорном или заборном трубопроводе частично закрыты и/или заблокированы.	Отремонтируйте и/или откройте вентили.
	Повреждены соединяющие трубопроводы.	Устраните протечки, прочистите или замените трубопроводы.
Повышенный шум в системе подачи теплоносителя в теплообменник	Насос отрегулирован на слишком высокую производительность.	Переключите насос на пониженную частоту вращения.
	Наличие воздуха в системе.	Удалите воздух из системы.
Повышенный шум в насосе	Наличие воздуха в насосе.	Удалите воздух из насоса.
	Недостаточный подпор на входе в насос.	Увеличьте подпор на входе в насос.
Насос работает, но не качает воду	Нет воды.	Обеспечьте поступление воды в насос.
	Обратный клапан (в случае, если он установлен) заблокирован в закрытом положении.	Замените или отремонтируйте клапан.
	Происходит утечка воды и/или подсос воздуха в трубопроводах.	Проверьте и почините трубопроводы.
	Закрыты краны на всасывающей магистрали.	Открыть необходимые краны.

9. ГАРАНТИЙНОЕ ОБСЛУЖИВАНИЕ

Правильное заполнение гарантийного талона

Внимательно ознакомьтесь с гарантийным талоном и проследите, чтобы он был правильно заполнен и имел штамп Продавца. При отсутствии штампа Продавца и даты продажи (либо кассового чека с датой продажи) гарантийный срок изделия исчисляется со дня его изготовления. Запрещается вносить в Гарантийный талон какие-либо изменения, а также стирать или переписывать какие-либо указанные в нем данные. Настоящая гарантия имеет силу, если Гарантийный талон правильно/четко заполнен и в нем указаны наименование и модель изделия, дата продажи, а также имеется подпись уполномоченного лица и штамп Продавца.

Внешний вид и комплектность изделия

Тщательно проверьте внешний вид изделия и его комплектность, все претензии по внешнему виду и комплектности изделия предъявляйте Продавцу при покупке изделия.

Установка (подключение) изделия

Для установки (подключения) изделия рекомендуем обращаться в авторизованный сервисный центр. Вы можете воспользоваться услугами любых других квалифицированных специалистов или сделать это самостоятельно, воспользовавшись рекомендациями Инструкции по эксплуатации изделия, однако Продавец (изготовитель) не несет ответственности за недостатки изделия, возникшие из за неправильной установки (подключения), а также за ущерб, нанесенный имуществу Покупателя и/или третьих лиц вследствие выхода из строя прибора из-за неправильной установки (подключения).

ГАРАНТИЙНЫЙ СРОК - 24 МЕСЯЦА СО ДНЯ ПРОДАЖИ.

Настоящая гарантия распространяется на производственный или конструкционный дефект изделия. Настоящая гарантия включает в себя выполнение уполномоченным сервисным центром ремонтных работ и замену дефектных деталей изделия в сервисном центре или у Покупателя (по усмотрению сервисного центра).

- Гарантийный ремонт изделия выполняется в срок не более 20 (двадцати) рабочих дней.
- Гарантийный срок на комплектующие изделия или составные части, установленные на изделие при гарантийном или платном ремонте составляет шесть месяцев со дня выдачи Покупателю изделия по окончании ремонта, либо продажи последнему этих комплектующих/составных частей.
- При установке и эксплуатации изделия потребитель должен соблюдать требования, обеспечивающие безотказную и безопасную работу прибора в течение гарантийного срока (см. ст 6 "Меры безопасности").

4. НАСТОЯЩАЯ ГАРАНТИЯ НЕ РАСПРОСТРАНЯЕТСЯ НА:

- периодическое обслуживание и сервисное обслуживание изделия;
 - насос с удаленным, стертым или измененным заводским номером, а также, если данные на насосе не соответствуют данным в гарантийном талоне
- ### 5. НАСТОЯЩАЯ ГАРАНТИЯ ТАКЖЕ НЕ ПРЕДОСТАВЛЯЕТСЯ В СЛУЧАЯХ:
- использования изделия не по его прямому назначению, не в соответствии с его Инструкцией по эксплуатации;
 - самостоятельной сборки/разборки прибора покупателем или лицами, не имеющими соответствующей квалификации;
 - неправильной установки;
 - неправильного ухода;
 - неисправностей, возникших в результате перегрузки насоса;
 - замены основного оборудования без консультации с производителем или же использования запасных частей, не рекомендованных производителем;
 - наличия на изделии механических повреждений (сколов, трещин и т.д.), воздействий на изделие чрезмерной силы, химически агрессивных веществ, экстремальных температурно-климатических условий;
 - стихийных бедствий (пожар, наводнение и т.д.) и других причин находящихся вне контроля Продавца (изготовителя) и Покупателя, которые причинили вред изделию.